

浸漬ヒーター式（E型） ホリメシイ手許炉

Immersion Heater HOLIMESY Furnace (Model E)



株式会社 広築

HIROCHIKU CO., LTD.

浸漬ヒーター式（E型）ホリメシイ手許炉

概要 Generals

ホリメシイ手許炉の利点を最大限に生かした熱効率の良い浸漬ヒーター型ホリメシイ手許炉。

The immersion heater HOLIMESY Dosing Furnace fully utilizes the benefits of the HOLIMESY Dosing Furnace and further improves thermal efficiency.

特長 Special Features

- 湯の品質が良い。
- 温度ムラがない。
- 酸化ロスが少ない。
- 熱効率が良く、省エネタイプ。
- 湯温と雰囲気温度の差が少ない。
- ボトム式特有の湯もれの不安がない。
- ヒーター寿命が長い。

- The quality of the melt is good.
- There are no fluctuations in temperature of the melt.
- Loss due to oxidization is minimized.
- Thermal efficiency is good, contributing to energy savings.
- Differences between melt temperatures and ambient temperatures are small.
- There is no need to worry about melt leakage, a problem peculiar to the types with immersion heaters located at the bottom.
- The heater features a long life.

構造図 Construction

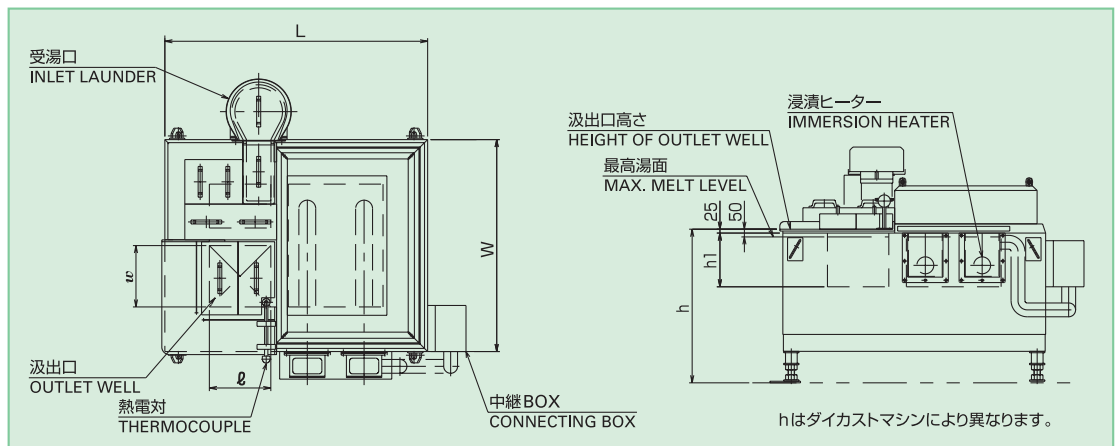

仕様 Specification

型式 Model	A&容量 Holding Capacity kg	出湯口寸法 ^{mm} Well Dimensions ℓ × w	深さ ^{mm} Depth h1	外形寸法 ^{mm} Outer Dimensions L × W	設備電力 Power Requirements kW	使用電力 kW Power Consumption		最大汲出量 Max. Ladling Weight kg	湯面変化寸法 ^{mm} Melt Level Change ^{mm}
						操業時 During Operation	休止時 Upon Holding		
E-695	695	400×400	400	1710×1380	16 (8+8)	5.8	3.0	320	375~200
E-730	730	450×400	400	1760×1380	16 (8+8)	6.5	3.2	335	375~200
E-830	830	450×450	450	1760×1405	16 (8+8)	7.0	3.3	445	425~200
E-930	930	450×450	500	1760×1405	16 (8+8)	7.0	3.4	495	475~225
E-1150	1150	500×500	500	2040×1625	20 (10+10)	8.2	3.8	580	475~250
E-1200	1200	550×500	500	2090×1625	20 (10+10)	8.3	4.0	600	475~250
E-1400	1400	550×550	550	2210×1625	20 (10+10)	9.4	4.1	735	525~275

上記以外の大型炉の製作も可能です。

株式会社 広築
HIROCHIKU CO., LTD.

HIROCHIKU ASIA (THAILAND) CO., LTD.

機器事業部 〒650-0047 神戸市中央区港島南町4丁目2番4
TEL (078) 306-2980 FAX (078) 306-2981
4-2-4 Minatojima-Minamimachi, Chuo-ku, Kobe, Japan
(Postal code 650-0047)

91/1 Chaiyo Bldg., 11th Flr., Rama 9 Road,
Kwaeng Huaykwang, Khet Huaykwang
Bangkok 10310, Thailand
TEL: 66-(0)2-643-0241 FAX: 66-(0)2-643-0243

浸漬ヒーター型 ホリメシイ手許炉(VE型)

概要

ホリメシイ手許炉の利点を最大限に活かした熱効率の良い縦型浸漬ヒーター型ホリメシイ手許炉。

価格面においても高価であった従来の浸漬式手許炉に比べホリメシイ手許炉に近い金額設定となっております。

構造図

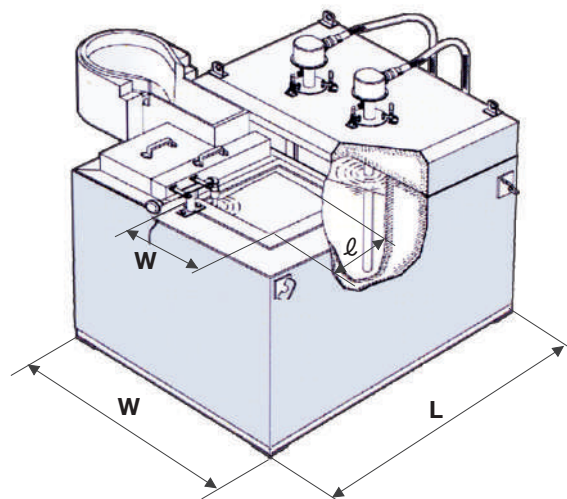

特長

- 1 湯の品質が良い。
- 2 温度ムラがない。
- 3 酸化ロスが少ない。
- 4 熱効率が良く、省エネタイプ。
- 5 湯温と雰囲気温度の差が少ない。
- 6 ボトム式特有の湯もれの不安がない。
- 7 ヒーター交換が容易。
- 8 ヒーター寿命が従来品に比べて長い。

仕様

型 式	アルミ容湯容量 kg	出湯口寸法 ℓ×w(mm)	深さ mm	外形寸法 ^{m/m} L×W(mm)	設備電力 kW	使用電力 kW		最大 汲出量 kg	湯面変化 寸法 mm
						操業時	休止時		
VE-500	500	350×350	475	1300×1100	13.2 (6.6×2本)	5.8	3.0	220	175~425
VE-700	700	400×400	475	1480×1150	13.2 (6.6×2本)	6.9	3.4	310	175~425
VE-900	900	450×450	510	1610×1200	13.2 (6.6×2本)	8.1	3.7	380	210~460
VE-1100	1100	500×500	550	1710×1250	13.2 (6.6×2本)	9.4	4.0	450	250~500

